

クローラー式ステージ9m



- 車輻系
- ステージ
- ブーム
- その他

クローラー式ステージ9m

●小梁、ブレース、ALC、設備機器などの多くの資材と複数の作業員が乗せられる、積載能力の大きい、屋内・屋外併用高所作業車です。

- 内外壁取付工事
- サッシ取付工事
- ガラスはめこみ作業
- 塗装作業
- 空調ダクト工事
- 溶接作業

●寸法図

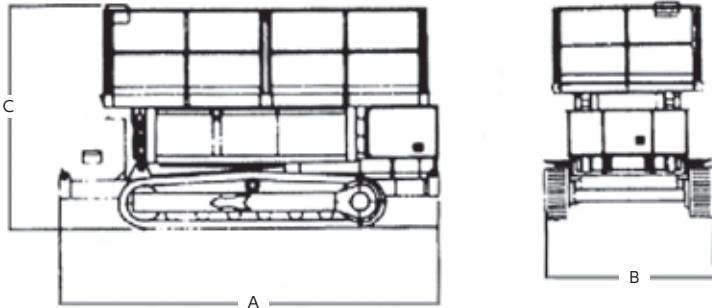

クローラー式ステージ9m		
機種	クローラー式ステージ9m (多関節)	
メーカー	長野工業	
型式	NUZ090-D	
デッキ	最大積載荷重 (kg)	600
	最大地上高 (m)	9.28
	最大作業高 (m)	11.28
	作業床サイズ (幅×長さ×高さ) (m)	2.05×3.15×0.9
機体	全長 A (mm)	3770
	全幅 B (mm)	2250
	全高 C (mm)	2695
	機械重量 (kg)	7140
	登坂能力 (度)	20
	許容路面傾斜角度 (度)	3
	タンク容量 (ℓ)	77
走行スピード(高/低) (km/h)	0 ~ 1.6	
最大接地圧 (kgf/cm ²)	0.577	
駆動方式	エンジン	
タイヤ	ゴム	

安全装置	
NUZ090-D	非常停止装置、フートスイッチ、車体傾斜角度警報装置、油圧安全弁、旋回ロックピン、高速走行規制、走行停止規制、後方作業範囲規制、ブームバスケット傾斜警報装置

年式、メーカーにより多少異なります。