

12mスカイマスター

高所作業車

広い作業半径、抜群の機動性

- 建築物及び敷地内設備の補修工事
- 看板・ネオンサイン等の取付・修理・点検
- 建築物の内外壁塗装

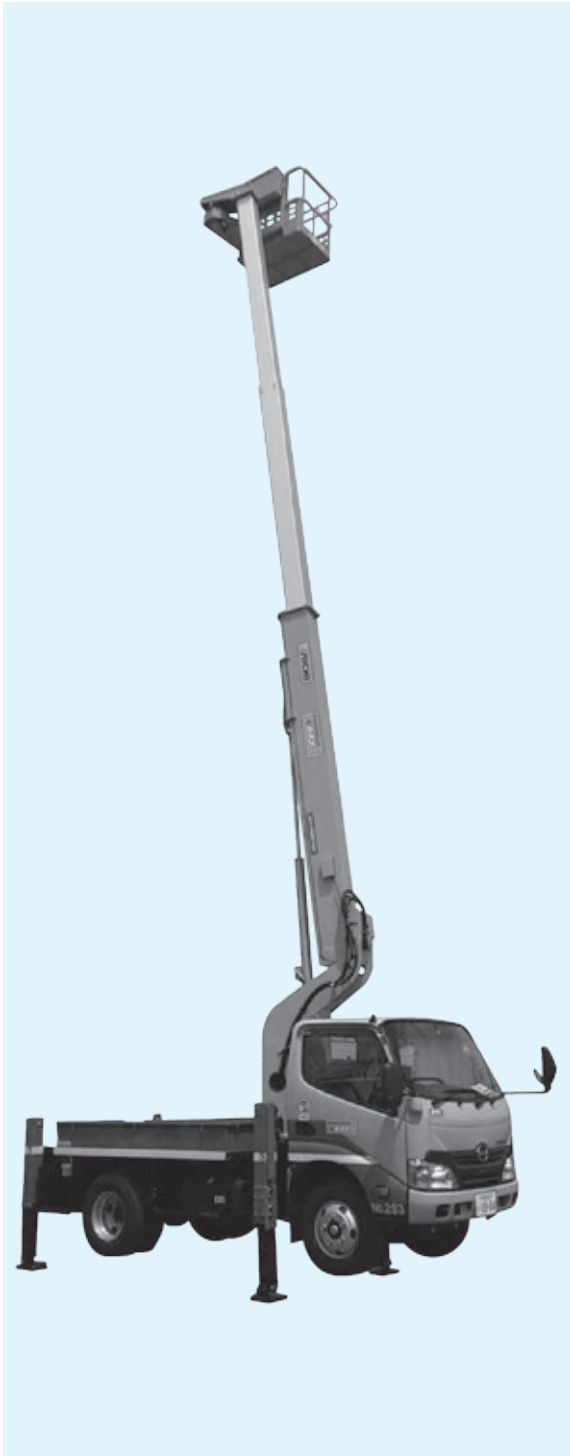

12mスカイマスター

メーカー	タダノ	アイチ	アイチ	アイチ	アイチ	アイチ	ISMACK	
型式	AT120TG	SK12A	SK12C1FN	SK12C1RN	SS12A	SB12A	ST125	
バケット	最大積載荷重 (kg)	200	200	200	200	200	200	
	最大地上高 (m)	12	12.5	12.1	12.1	11.9	12	
	最大作業高 (m)	14	14.5	14.1	14.1	13.9	14	
	最大作業半径 (m)	11	11.8	10.2	9.9	10.48	9.9	
	内寸法 (長さ×幅) (m)	1×0.7	1×0.7	0.7×1.0	0.7×1.0	1×0.7	1×0.7	
	スウィング角度 (度)	左99°~右90°	左100°~右100°	左105°~右105°	左105°~右105°	左95°~右95°	左105°~右105°	左90°~右95°
ブーム	長さ (m)	4.56~10.36	4.71~10.75	4.07~9.58	3.85~9.36	4.30~10.01	3.93~9.44	
	上げ速度	-16°~80°/35sec	-15°~80°/30sec	-17°~80°/30sec	-17°~80°/30sec	-15°~80°/30sec	-12°~84°/30sec	-17.5°~80°/30sec
	伸ばし速度	5.8m/25sec	6.04m/30sec	5.51m/25sec	5.51m/25sec	5.71m/30sec	5.51m/25sec	6m/25sec
	最大張出幅 (mm)	~3300	~3350	1860	1860	~1860	~1860	~1885
車輻	総重量 (kg)	5945~6120	7200	6650	6780	6000	6925	7195
	全長A (mm)	5480~5500	5430	4545	5145	5501	5100	5500
	全幅B (mm)	1880	1880	1905	1905	1880	1890	1880
	全高C (mm)	3100~3200	3000	3105	2790	3060	2790	3250
	燃料タンク (ℓ)	70~75	70	70	70	70	75	70
架装シャーシ	2.5~3tクラス	3tクラス	3tクラス	3tクラス	2.75~3tクラス	3tクラス	3tクラス	

安全装置

AT120TG	作業範囲制御、非常用ポンプ、緊急停止、ジャッキインターロック、油圧安全弁、油圧シリンダーロック、水準器
SK12A	油圧系安全装置 (油圧安全弁、ジャッキ伸縮安全装置、ブーム起伏安全装置、ブーム伸縮安全装置、バケット平衡安全装置) アウトリガー張幅検知前後左右独型作業範囲規制装置 (AMCS)、キャビン・ブーム干涉防止装置、起伏・旋回速度規制装置、ブームインターロック装置、ジャッキインターロック装置、停止スイッチ、フートペダル、非常用ポンプ、故障事故診断装置、給油間違い防止カバー、安全帯用ロープ掛け
SK12C1FN	油圧系安全装置 (油圧安全弁、ジャッキ伸縮安全装置、ブーム起伏安全装置、ブーム伸縮安全装置、バケット平衡安全装置) キャビン・ブーム干涉防止装置、起伏・旋回速度規制装置、ブームインターロック装置、ジャッキブームインターロック装置、パーキングブレーキインターロック装置、ニュートラル検知インターロック装置、PTO切り忘れ警報装置、停止スイッチ、フートスイッチ、非常用ポンプ、安全帯用フック掛け、レバーガード
SK12C1RN	油圧系安全装置 (油圧安全弁、ジャッキ伸縮安全装置、ブーム起伏安全装置、ブーム伸縮安全装置、バケット平衡安全装置) キャビン・ブーム干涉防止装置、起伏・旋回速度規制装置、ブームインターロック装置、ジャッキブームインターロック装置、パーキングブレーキインターロック装置、ニュートラル検知インターロック装置、PTO切り忘れ警報装置、停止スイッチ、フートスイッチ、非常用ポンプ、安全帯用フック掛け、レバーガード
SS12A	油圧系安全装置 (油圧安全弁、ジャッキ伸縮安全装置、ブーム起伏安全装置、ブーム伸縮安全装置、バケット平衡安全装置) ブームインターロック装置、ジャッキインターロック装置、停止スイッチ、フートペダル、非常用ポンプ、手摺ガード、レバーガード、安全帯用ロープ掛け、キャビンガード
SR12B	油圧系安全装置 (油圧安全弁・ジャッキ伸縮安全装置・ブーム起伏安全装置・ブーム伸縮安全装置・バケット平衡安全装置)、作動停止スイッチ、下部優先スイッチ、フートスイッチ、非常用ポンプ、補助ロープ掛け、ジャッキ・ブームインターロック装置、キャブ干涉防止
ST125	油圧系安全装置、緊急停止装置 (エンジン停止装置と兼用)、安全带掛け、非常用ポンプ、ジャッキ・ブームインターロック装置、フートスイッチ

年式、メーカーにより多少異なります。

●寸法図

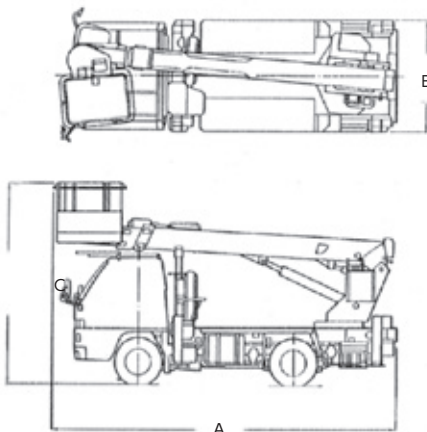

⚠ 平成19年6月2日以降に普通免許を取得した方は、車輛総重量5t以上または最大積載量3t以上または乗車定員11人以上の車輛は運転できません。
平成29年3月12日に施行された準中型免許を取得すると車両総重量7.5t未満の車輛が運転できます。

車輛系

ステージ

ブーム

その他

12mスカイマスター