

1t未満ミニバックホー

狭い現場で発揮する
高い作業性能 !!



小旋回
バックホー

後方小旋回
バックホー

標準
バックホー

特殊
バックホー

1t未満ミニバックホー

●寸法図

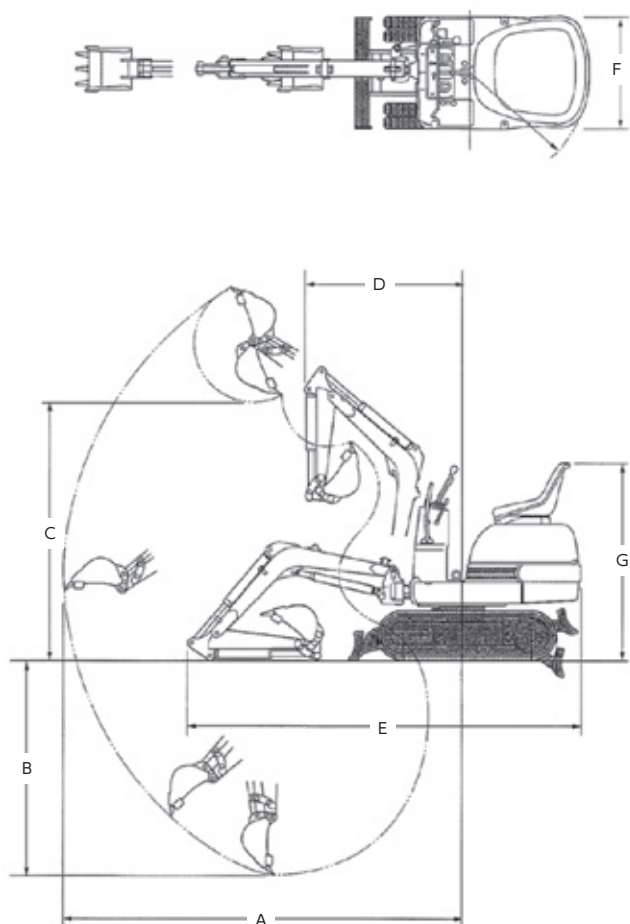

1t未満ミニバックホー

| | | |
|-----------------------------------|---------------|-----------|
| メーカー | ヤンマー | |
| 型式 | SV08 | |
| バケット容量 (新JIS表示) (m ³) | 0.022 | |
| バケット幅 (カッタ含) (mm) | 350 | |
| つめ (本) | 3 | |
| 重量 (kg) | 890 | |
| 最大掘削半径 A (mm) | 2730 | |
| 最大掘削深 B (mm) | 1500 | |
| 最大ダンプ高 C (mm) | 1950 | |
| 最小旋回半径 D (mm) | 1180 | |
| シュー幅 (mm) | 180 | |
| シュー全長 (mm) | 1220 | |
| 機体寸法 (mm) | 全長 (輸送時) E | 2580 |
| | 全幅 (輸送時) F | 680 ~ 840 |
| | 全高 (輸送時) G | 1390 |
| 排気量 (cc) | 522 | |
| 出力 (ps) | 9.3 | |
| 排土板 (幅×高) (mm) | 680 ~ 840×180 | |
| 作動油総量 (ℓ) | 11 | |
| 燃料タンク (ℓ) | 10 | |
| E/Gオイル (ℓ) | 1.8 | |
| 冷却水 (ℓ) | 2.0 | |

年式、メーカーにより多少異なります。

12t～20tバックホー

シャープでパワフルな大作業量

- あらゆる現場に的確に対応
- キビキビ思いのままの応答性



●寸法図

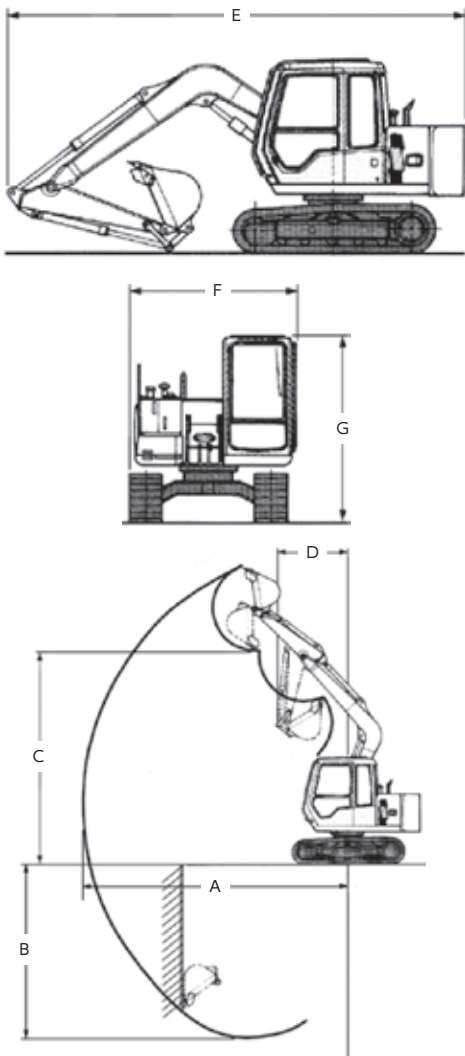

12t～20tバックホー

| 機種 | 12tバックホー | | 20tバックホー | | | | |
|-----------------------------------|------------|-------|---------------|----------------|-------|-----------|------|
| | コマツ | キャタピラ | コベルコ | キャタピラ | キャタピラ | 住友 | |
| 型式 | PC120-8 | 312E | SK200-8 | 320D2-GLC-T66C | 320E | SH200-5CR | |
| バケット容量 (新JIS表示) (m ³) | 0.5 | 0.5 | 0.8 (旧JIS0.7) | 0.8 | 0.8 | 0.8 | |
| バケット幅 (カッタ含) (mm) | 979 | 990 | 1160 | 1100 | 1130 | 1130 | |
| つめ (本) | 4 | 5 | 5 | 5 | 5 | 5 | |
| 重量 (kg) | 12100 | 12700 | 19700 | 20600 | 20800 | 19900 | |
| 最大掘削半径 A (mm) | 8290 | 8300 | 9900 | 9780 | 9940 | 9900 | |
| 最大掘削深 B (mm) | 5520 | 5530 | 6700 | 6640 | 6640 | 6650 | |
| 最大ダンプ高 C (mm) | 6210 | 6100 | 6910 | 6570 | 6570 | 6810 | |
| 最小旋回半径 D (mm) | 2450 | 2440 | 3540 | 3660 | 3660 | 3600 | |
| シュー幅 (mm) | 700 | 500 | 600 | 600 | 600 | 600 | |
| シュー全長 (mm) | 3610 | 3500 | 4170 | 4075 | 4075 | 4180 | |
| 機体寸法 (mm) | 全長 (輸送時) E | 7590 | 7660 | 9450 | 9460 | 9530 | 9400 |
| | 全幅 (輸送時) F | 2690 | 2490 | 2800 | 2800 | 2800 | 2800 |
| | 全高 (輸送時) G | 2875 | 2840 | 3030 | 2950 | 3160 | 2970 |
| 排気量 (cc) | 3260 | 4400 | 5123 | 6370 | 6600 | 5193 | |
| 出力 (ps) | 98 | 92 | 155 | 140 | 155 | 117.3kw | |
| 排土板 (幅×高) (mm) | - | - | - | - | - | - | |
| 作動油総量 (ℓ) | 145 | 162 | 230 | 260 | 260 | 226 | |
| 燃料タンク (ℓ) | 247 | 250 | 370 | 410 | 410 | 410 | |
| E/Gオイル (ℓ) | 11.5 | 16 | 20.5 | 30 | 30 | 23.1 | |
| 冷却水 (ℓ) | 13.9 | 22.0 | 6.5 (全水量22) | 25 | 30 | 25.6 | |

年式、メーカーにより多少異なります。