

大割小割兼用



全旋回で作業性抜群

360°フリー旋回で

横向き、縦向き、斜めでも
自在に作業が可能。

特長

標準装備の鉄筋カッターで鉄筋の切断・分別の作業もラクラクこなし、解体作業から小割破碎作業まで1台2役の兼用圧砕機。

- フレーム先端部を絞り込み、先端一本歯を採用することにより圧砕力を集中。
- 特殊形状をしたセンターツースと破碎物を逃さない湾曲フレームとの組合せ強力な破碎メカニズムを実現。
- ハイスピードバルブの採用で開閉がスピーディー。
- フレームにボックス構造を採用したことにより軽量化と堅牢性を併せ持つことを実現。

大割小割兼用

メーカー	フルカワ	
型式	Vm15	
適合バックホー	(m ³)	0.4・0.45
重量	(kg)	1250
全長	(mm)	2065
フレーム幅	(mm)	400
フレーム先端幅	(mm)	258
最大開口幅	(mm)	700
先端歯圧砕力	(t)	45
中央歯圧砕力	(t)	68
カッタ中央切断力	(t)	165
常用圧力	(kg/cm ²)	280～320
カッタ長	(mm)	160
適合台車質量	(t)	10～20
供給油量	(ℓ/min)	80～150
ハイスピードバルブ	標準装備	

●寸法図

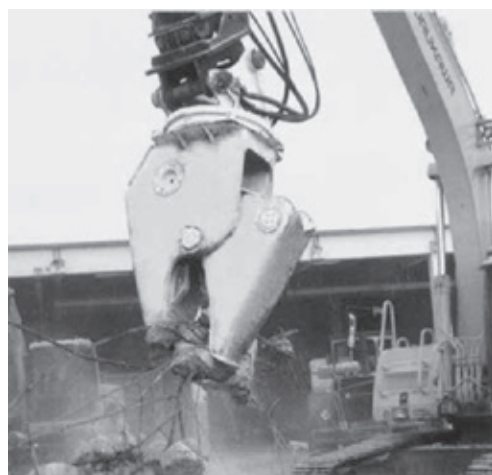
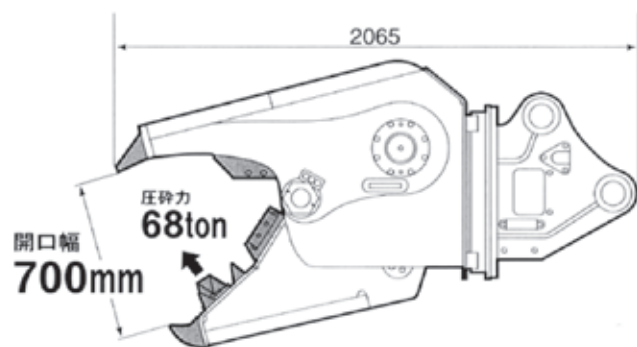

年式、メーカーにより多少異なります。