

# 杭打ちデゼル

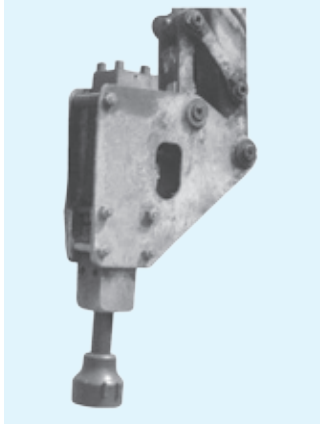

## ●寸法図

## Fシリーズ

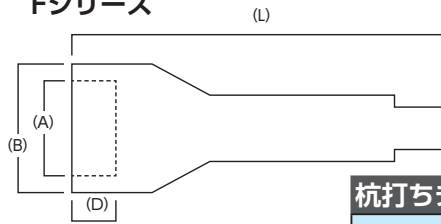

## 杭打ちデゼル

	F3/0.1	F4/0.2	F9/0.25	F12/0.4
内径 (A)	φ55	φ200	φ200	φ200
外径 (B)	φ110	φ240	φ240	φ240
深さ (D) (mm)	50	50	50	50
全長 (L) (mm)	350	550	650	750

年式、メーカーにより多少異なります。



## Gシリーズ

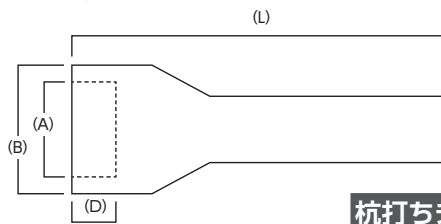

## 杭打ちデゼル

	HB3G/0.1	FB5G/0.2	HB8G/0.25
内径 (A)	φ55	φ150	φ200
外径 (B)	φ110	φ190	φ240
深さ (D) (mm)	50	50	50
全長 (L) (mm)	350	550	570

年式、メーカーにより多少異なります。

# アースオーガー



台車への配管・取付時間が  
わずか30分です。

油圧取出しは、ポケットシリンダー配管に接続するだけで、めんどろな別途配管の必要がありません。

### 特長

取付台車に無理な捻れによる負担を掛けないように、回転トルクは必要最低限に抑えてあります。オーガー回転とスパイラルピッチの合理的な組み合わせで抜群の掘削スピードを發揮します。

### 用途

- 建柱・支柱の穴掘
- フェンスの建込み
- 基礎杭の打込み
- 鋼矢板・H鋼の打込み
- 植樹、施肥作業、その他造園土木
- 地盤の改良
- 軟岩掘削
- 上下水道、ガス管等の埋設工事の横穴あけ

## ●寸法図

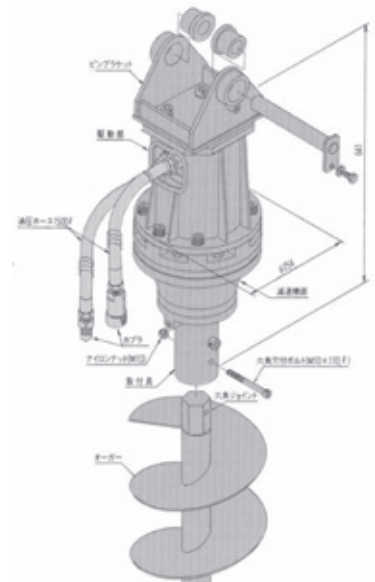

アースオーガー	
型式	AG-2000
外形寸法 (mm)	外形φ254×長さ641
重量 (kg)	82 (ピンブラケット・油圧ホースを含まず)
定格圧力 kgf/cm <sup>2</sup> (Mpa)	225 (22.0)
※最大許容圧力 kgf/cm <sup>2</sup> (Mpa)	290 (28.4)
定格トルク kgf・m (N・m)	160 (1570)
最大トルク kgf・m (N・m)	210 (2060)
最大許容油量 (ℓ/min)	65
オーガー回転数 rpm	50 / 30
	65 / 40
	80 / 50
供給油量 (ℓ/min)	105 / 65
リリース弁付型式	-
接続口径	1/2" カプラ (ホースは1/2")

年式、メーカーにより多少異なります。